

小径スリムチャック

SLIM CHUCK
BT- ϕ No-CTS ϕ -LG

特 長	FEATURES
<ul style="list-style-type: none"> ●従来品(CTMシリーズ)のナットをスリム化 ●ワーク・治具干渉の軽減 ●作業性アップ ●コレットは、従来のまま(CRコレット)使用可 	<ul style="list-style-type: none"> ●Nut of conventional product (CTM Series) made slim ●Interference between workpiece and jig reduced ●Higher workability ●Conventional collet (CR collet) usable as it is

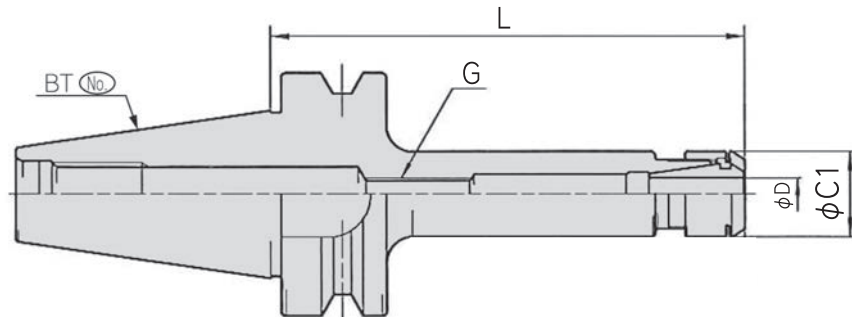

※BT 2面拘束主軸対応ツーリング(SBT)も用意しております。
Tooling compatible with the BT two-face clamping spindle (SBT) is also available.

MODEL	ϕ D	L	ϕ C1	G	COLLET	N/W (kg)
BT30	0.5~7	-CTS07-060G	16	M6×1	CR07-(D)	0.4
		090G				0.6
		120G				0.9
		135G				1.2
BT30	0.5~10	-CTS10-060G	22	M10×1.5	CR10-(D)	0.4
		090G				0.6
		120G				0.9
		135G				1.2
BT40	0.5~7	-CTS07-060G	16	M6×1	CR07-(D)	1.0
		090G				1.1
		120G				1.5
		135G				1.7
BT40	0.5~10	-CTS10-060G	22	M10×1.5	CR10-(D)	1.0
		090G				1.1
		120G				1.5
		135G				1.7
BT50	0.5~7	-CTS07-105G	16	M6×1	CR07-(D)	3.7
		135G				4.0
		165G				4.1
		195G				4.3
BT50	0.5~10	-CTS10-105G	22	M10×1.5	CR10-(D)	3.7
		135G				4.2
		165G				4.3
		195G				4.5
BT50	0.5~13	-CTS13-105G	28	M12×1.5	CR13-(D)	3.9
		135G				4.0
		165G				4.2
		195G				4.5

注：1. コレット・調整ネジ・チャックレンチは付属していません。
2. 記載した内容は、改良のため予告なく内容を変更することがあります。
3. BT二面拘束シャック仕様も別途、製作対応致します。

NOTE: 1. Collet, adjusting screw and chuck wrench are not included.
2. Contents described may be changed for improvement without prior notice.
3. BT two-face restrained shank can be manufactured upon request.

小径スリムチャック

SLIM CHUCK

シャンクNo-CTS ϕ -LG

特 長

- 従来品(CTMシリーズ)のナットをスリム化
- ワーク・治具干渉の軽減
- 作業性アップ
- コレットは、従来のまま(CRコレット)使用可

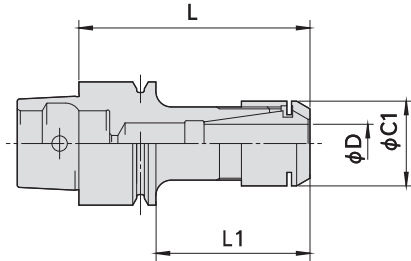
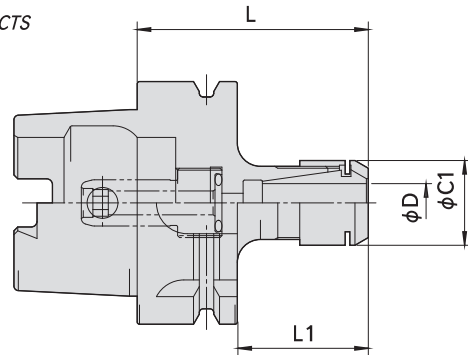
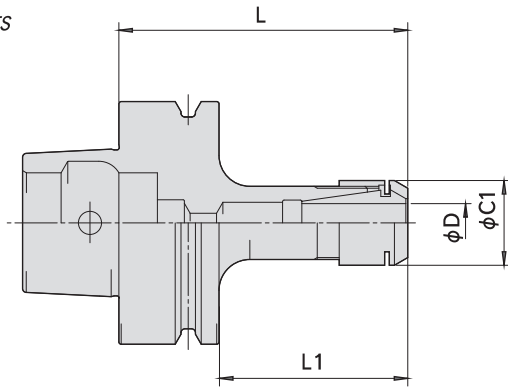
Fig.2
HSKE-CTSFig.3
HСКА-CTSFig.4
HSKF-CTS

MODEL	ϕD	L	L1	$\phi C1$	G	COLLET	Fig.	N/W (kg)
HSKE25	-CTS07-045G	0.5~7	45	27	M6×1	CR07-(D)	Fig.2	
	-CTS10-045G	0.5~10		34				
HSKE32	-CTS07-045G	0.5~7	45	22	M6×1	CR07-(D)	Fig.2	
	-CTS10-060G	0.5~10	60	36				
HSKE40	-CTS07-045G	0.5~7	45	22	M6×1	CR07-(D)	Fig.2	
	-CTS10-060G	0.5~10	60	36				
HSKE50	-CTS07-050G	0.5~7	50	19	M6×1	CR07-(D)	Fig.2	
	-CTS10-060G	0.5~10	60	26				
HСКА40	-CTS07-045G	0.5~7	45	22	M6×1	CR07-(D)	Fig.3	
	-CTS10-060G	0.5~10	60	36				
HСКА50	-CTS07-050G	0.5~7	50	19	M6×1	CR07-(D)	Fig.3	
	-CTS10-060G	0.5~10	60	26				
HСКА63	-CTS07-060G	0.5~7	60	30	16	M6×1	CR07-(D)	Fig.3
	-CTS07-090G		90	60				
	-CTS07-120G		120	90				
	-CTS07-135G		135	105				
	-CTS10-060G	0.5~10	60	26	22	M8×0.75	CR10-(D)	
	-CTS10-090G		90	56				
	-CTS10-120G		120	94				
HСКF63	-CTS07-075G	0.5~7	75	45(75)	16	M6×1	CR07-(D)	Fig.4
	-CTS07-105G		105					
	-CTS10-075G	0.5~10	75	41(71)	22	M8×0.75	CR10-(D)	
	-CTS10-105G		105					

※コレット・調整ネジ・チャックレンチは付属していません。 ※記載した内容は、改良のため予告なく内容を変更することがあります。