

<汎用機用>ハードチャック

<NT Shank> HARD CHUCK NT[Ⓜ]G-CTH[Ⓧ]

標準セットA,B

A-set,B-set

P.85

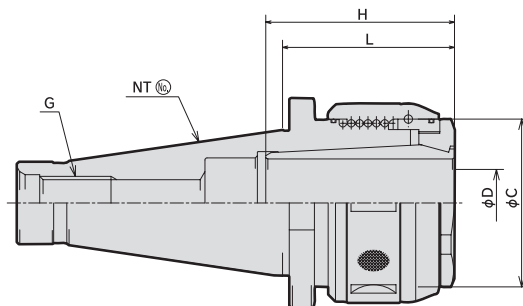

MODEL	φD	L	φC	H	G	N/W (kg)
NT30W-CTH20	20	62	60	50	w1/2-12	0.8
NT40 ^U _(M) -CTH25	25	65	68	68	%11UNC (M16×2)	1.7
-CTH32	32	82.6	80	70(ショート)		2.5
NT50 ^U _(M) -CTH32	32	76.2	80	80	1-8UNC (M24×3)	4.0
-CTH42	42	82	95	90		4.5

ご注文例 ORDERING EXAMPLE

① NT30 ② W ③ CTH ④ 20

- ① シャンクサイズ Shank Size
- ② 引きネジ G type
- ③ 呼称 Name
- ④ 刃具シャンク径φD Cutter's Dia.φD

<汎用機用>ハードチャック(モールステーパング付)

<MT Shank> HARD CHUCK MT[Ⓜ]-CTH[Ⓧ]

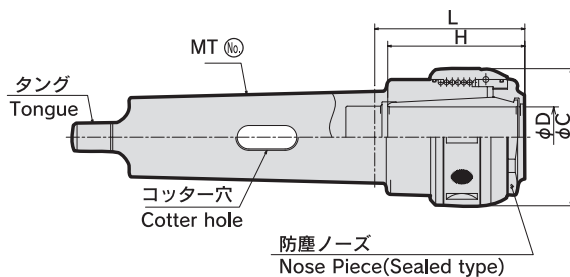

MODEL	機械主軸テーパNo.	φD	L	φC	H	コッター穴	N/W (kg)
MT5-CTH32	MT5	32	103.5	83	85	コッター穴が必要な場合は機械メーカー及、型式をご連絡下さい。 東芝機械 ^① 倉敷機械 [Ⓚ] オークマ [Ⓜ]	5.0
-CTH42		42	117.5	95	95		5.2
MT6-CTH32	MT6	32	84	83	85		7.0
-CTH42		42	104	95	95		7.0

ご注文例 ORDERING EXAMPLE

① MT5 ② CTH ③ 20 ④ -

- ① チャックサイズ Chuck Size
- ② 呼称 Name
- ③ 刃具シャンク径φD Cutter's Dia.φD
- ④ 機器メーカー Manufacturer

<汎用機用>ハードチャック(標準セットA)

<NT Shank> HARD CHUCK(A-set)

NT^{No.}⊙-CTH[⊙]A

ご注文例 ORDERING EXAMPLE

① NT30 ② W - ③ CTH ④ 20 ⑤ A

① シャンクサイズ Shank Size
② 引きネジ Thread type
③ 呼称 Name
④ 刃具シャンク径φD Cutter's Dia.φD
⑤ セットタイプ Set type

MODEL	ハードチャック本体 HARD CHUCK	ストレートコレット STRAIGHT COLLET	フックスパナ HOOK SPANNER	N/W (kg)
NT30W -CTH20 A	NT30W -CTH20	SC20-06,08,10,12,16	FK58-65	2.25
NT40U(M) -CTH25 A	NT40U(M)-CTH25	SC25-06,08,10,12,16,20	FK65-70	3.8
NT40U(M) -CTH32 A	NT40U(M)-CTH32	SC32-06,08,10,12,16,20,25	FK80-85	5.6
NT50U(M) -CTH32 A	NT50U(M)-CTH32	SC32-06,08,10,12,16,20,25	FK80-85	7.1
NT50U(M) -CTH42 A	NT50U(M)-CTH42	SC42-06,08,10,12,16,20,25,32	FK92-100	10.8

<汎用機用>ハードチャック(標準セットB)

<NT Shank> HARD CHUCK(B-set)

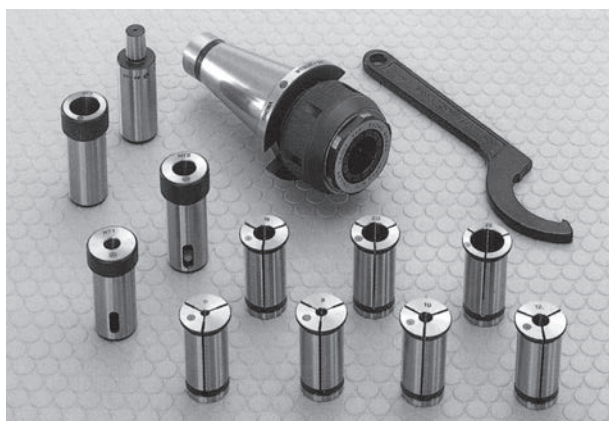
NT^{No.}⊙-CTH[⊙]B

ご注文例 ORDERING EXAMPLE

① NT30 ② W - ③ CTH ④ 20 ⑤ B

① シャンクサイズ Shank Size
② 引きネジ Thread type
③ 呼称 Name
④ 刃具シャンク径φD Cutter's Dia.φD
⑤ セットタイプ Set type

MODEL	ハードチャック本体 HARD CHUCK	ストレートコレット STRAIGHT COLLET	テーパコレット TAPER COLLET	ドリルチャックアーバ DRILL CHUCK ARBOR	フックスパナ HOOK SPANNER	N/W (kg)
NT40U(M) -CTH25 B	NT40U(M)-CTH25	SC25-06,08,10,12,16,20	25-MT1,MT2	25-J6	FK65-70	4.5
NT40U(M) -CTH32 B	NT40U(M)-CTH32	SC32-06,08,10,12,16,20,25	32-MT1,MT2,MT3	32-J6	FK80-85	7.5
NT50U(M) -CTH32 B	NT50U(M)-CTH32	SC32-06,08,10,12,16,20,25	32-MT1,MT2,MT3	32-J6	FK80-85	9.3
NT50U(M) -CTH42 B	NT50U(M)-CTH42	SC42-06,08,10,12,16,20,25,32	42-MT1,MT2,MT3,MT4	42-J6	FK92-100	13.5

フランジ型ハードチャック(ボブ盤用)

HARD CHUCK (Flange Type)

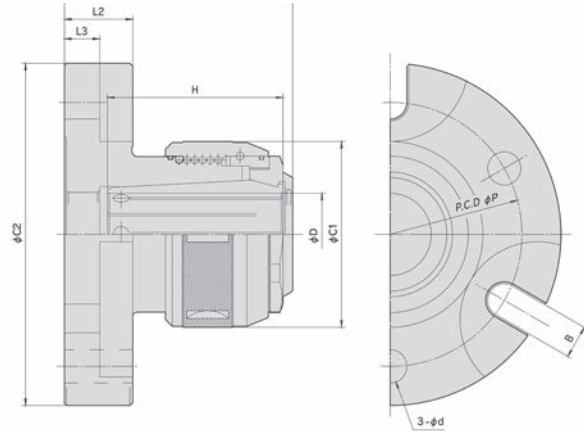

MODEL	φD	L1	L2	L3	φC1	φC2	φP	φd	B	N/W (kg)
HC-CTH42	42	117	35	18	95	175	135	17	17	7.5

Sホルダ

S-HOLDER

標準セット	S-HOLDER SET
Sホルダ本体	S-HOLDER BODY
テーパースリーブ (S1コレット)	TAPER SLEEVE (S1 COLLET)
ハードチャック (S2コレット)	HARD CHUCK (S2 COLLET)
フェースミルアーバ (S3コレット)	FACE MILL ARBOR (S3 COLLET)

<汎用機用> Sホルダ (QCホルダ)

<NT Shank> S-HOLDER (Q.C Holder)

Sホルダ S-HOLDER

クイックチェンジホルダのエース An ace of quick change holders

工具交換が
3秒でOK!
Tool change can be
done in **3 seconds.**

フェースミル8"も
使用可能の高剛性
High rigidity makes the
holder possible to use a
200mm(8") face mill.

特 長 FEATURES

3S (安全性・高剛性・省力性)を極限まで追求した聖和精密のSホルダは豊富な組合せが可能なツリングシステムです。

SHOWA s-Holder is the most safe, strong and speedy (3S) quick change holder, with variety of sub-holders.

安全性

Safe

クイックチェンジホルダの生命は確実なチャッキング能力です。Sホルダは優れた脱落防止機構を組み込み安全な作業を保証します。

The outstanding chucking ability of S-Holder assures safety operations.

高剛性

Strong

フェースミル8" (200mm) も高い精度で使用できる抜群の高剛性設計です。

Up to a 200mm(8") face mill can be used due to the highest rigidity of the holder.

省力性

Speedy

強制着脱装置付き (PAT.831025) によってコレットを素早く、確実に着脱しますのでハンマー等で衝撃を与える必要がありません。

Sub-holders can be changed quick by the forced load and unload mechanism (PAT.831025) eliminating the use of a hammer.

<Sホルダ>標準セット

<S-HOLDER> SET

S (NT No.) - (HARD CHUCK SIZE)

ご注文例 ORDERING EXAMPLE

①	②	③	① 呼称 Name
S	40U	25	② 機械主軸 NT No. Spindle NT No.
			③ ハードチャックサイズ HARD CHUCK Size

SET CODE	S40U-25	S40U-32	S50U-32	S50M-32	S50U-42	S50M-42
機械主軸 NT No. SPINDLE NT No.	NT40-U	NT40-U	NT50-U	NT50-M	NT50-U	NT50-M
ホルダ本体 S-Holder Body	S40U	S40U	S50U	S50M	S50U	S50M
テーパスリーブ TAPER SLEEVE	40S ₁ -MT3		50S ₁ -MT4			
ハードチャック HARD CHUCK	40S ₂ -25	40S ₂ -32	50S ₂ -32		50S ₂ -42	
フェイスミルアーバ FACE MILL ARBOR	40S ₃ -F4		50S ₃ -F6			
ストレートコレット STRAIGHT COLLET	SC25-06,08,10,12,16,20	SC32-06,08,10,12,16,20,25	SC32-06,08,10,12,16,20,25		SC42-06,08,10,12,16,20,25,32	
テーパコレット TAPER COLLET	25-MT1,MT2	32-MT2,MT3	32-MT2,MT3		42-MT2,MT3	
ドリルチャックアーバ DRILL CHUCK ARBOR	25-J6	32-J6	32-J6		42-J6	
フックスパナ HOOK SPANNER	FS68-75 FS80-90	FS80-90	FS80-90 FS110-115		FS92-100 FS110-115	
六角棒レンチ HEXAGON WRENCH	B14			B17		

Sホルダ本体(QCホルダ)

S-HOLDER BODY (Q.C.Holder)

S (NT No.) G-HOLDER

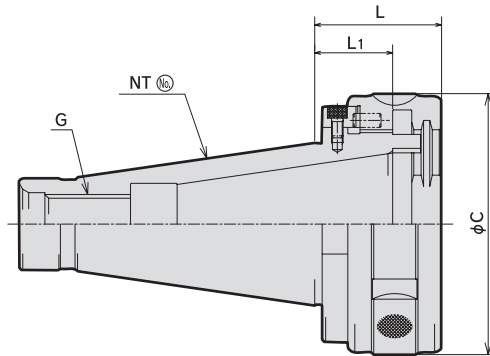

MODEL	NT No.	L1	L	φC	G	N/W (kg)
S40U-HOLDER	NT40	30.85	44.85	87	5/11UNC	1.6
S50U-HOLDER	NT50	33.45	54.45	112	1-8UNC	3.4
S50M-HOLDER	NT50	33.45	54.45	112	M24×3	3.4

ご注文例 ORDERING EXAMPLE

① S ② 40 ③ U ④ HOLDER

- ① 呼称 Name
- ② NT No. NT No.
- ③ 引きネジ G type G type
- ④ 呼称 Name

<Sホルダ>テーパスリーブ(S1コレット)

<S-HOLDER> TAPER SLEEVE (S1 Collet)

(NT No.) S₁-MT (No.)

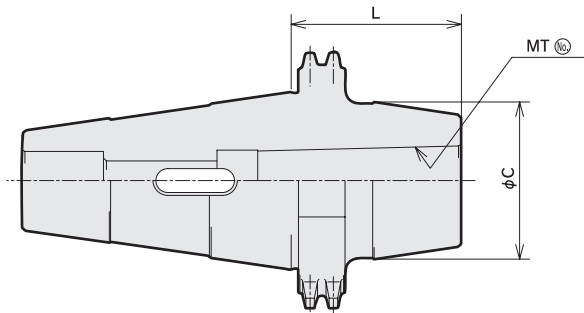

MODEL	MT No.	L	φC	N/W (kg)
40S ₁ -MT3	MT3	62	41	1.5
50S ₁ -MT4	MT4	58.5	54	2.2

ご注文例 ORDERING EXAMPLE

① 40 ② S₁ ③ MT1

- ① NT No. NT No.
- ② 呼称 Name Name
- ③ MT No. MT No.

汎用ツール

<Sホルダ>ハードチャック(S₂コレット)

<S-HOLDER> HARD CHUCK(S₂ Collet)

NT No. S₂-①

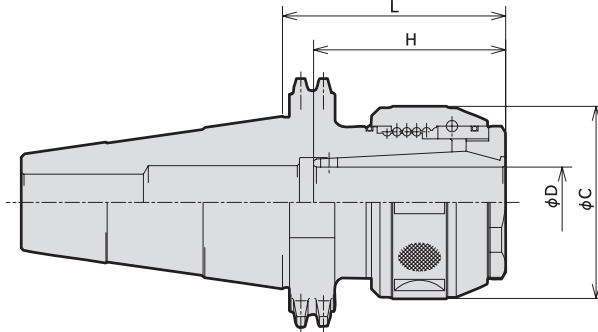

MODEL	φD	L	φC	H	N/W (kg)
40S ₂ -CTH25	25	70	68	68	3.0
-CTH32	32	95	83	70	3.2
50S ₂ -CTH32	32	80	83	80	3.5
-CTH42	42	99	95	90	4.2

ご注文例 ORDERING EXAMPLE

① 40 ② S₂ ③ 25

① NT No. NT No.
② 呼称 Name
③ 刃具シャンク径φD Cutter's Dia. φD

汎用ツール

<Sホルダ>フェースミルアーバ(S₃コレット)

<S-HOLDER> FACE MILL ARBOR(S₃ Collet)

NT No. S₃-F (Dia.(in))

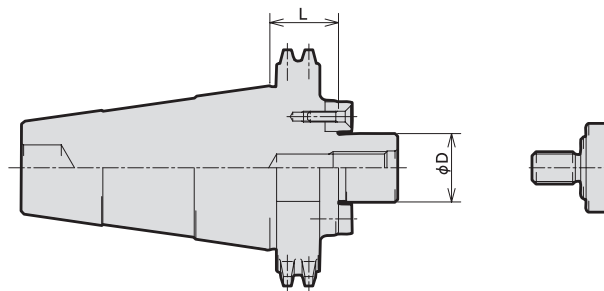

MODEL	φD	L	フェースミル径 Face Mill Dia.	N/W (kg)
40S ₃ -F4	31.75	19.5	105(4")	1.1
50S ₃ -F6	50.8	37.5	160(6")	3.8

ご注文例 ORDERING EXAMPLE

① 40 ② S₃ ③ F ④ 3

① NT No. NT No.
② 呼称 Name
③ 呼称 Name
④ フェースミル径 Cutter's Dia.

SHRINKING TOOLING SYSTEM BT TOOLING HSK TOOLING ST SHANK TOOLING VERSATILE TOOL S-HOLDER NEW SUPER DRILL ACCESSORIES TECHNICAL DATA